

GENIUS2D 12V 2A

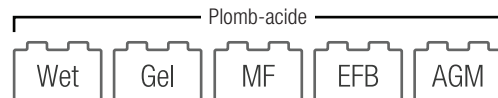

Auto | Marine | Moto | Sport automobile | Moto-culture

NOCO genius[®] 2^D™ BATTERY CHARGER™ + MAINTAINER



CHARGEZ DES BATTERIES ENTIÈREMENT VIDÉES.

Quad/SSV, tondeuses à gazon, motos, voitures, camions, bateaux, tracteurs, équipement, etc.

Présentation du GENIUS2D, l'un de nos chargeurs les plus puissants, les plus performants, les plus écoénergétiques et compacts à ce jour. Le GENIUS2D est un chargeur de batterie à montage direct de 2 ampères et un mainteneur de batterie conçu pour être monté en toute sécurité près de la batterie. Il est conçu pour tous les types de batteries au plomb de 12 volts, y compris les batteries noyées, gel, AGM et autres batteries sans entretien.



MONTAGE DIRECT.

Chargeur embarqué résistant aux intempéries, conçu pour résister aux conditions difficiles, comme les compartiments moteur. Branchez-le simplement sur une rallonge standard lorsque vous êtes garé.



CHARGEMENT.

Chargez complètement les batteries des voitures, des bateaux, de l'équipement, etc. Fonctionne avec la plupart des batteries au plomb.



ENTRETIEN.

Prolongez la durée de vie de votre batterie. Optimisez les performances sans surcharger. Possibilité de maintenir la connexion en toute sécurité, sans limite de temps.

24/7

TRANQUILLITÉ D'ESPRIT.

Fournit une charge en toutes saisons et par tous les temps pour une batterie saine. Laissez-le branché 24h/24h, 7 jours sur 7, sans soucis de surcharge. Retourne automatiquement à son dernier mode sélectionné.

NOCO
30339 Diamond Parkway, #102
Glenwillow, OH 44139 | USA
1.800.456.6626

no.co

NOCO[®]

CONTENU DE LA LIVRAISON.

NOCO Technologie brevetée
Breveté : consultez no.co/patents



Spécifications techniques

Tension d'entrée :	120-240 VAC, 50-60Hz	Chimie :	Wet, Gel, MF, CA, EFB, AGM
Voltage AC de travail :	90-264 VAC, 50-60Hz	Courant de charge :	2000mA (12V)
Puissance :	28 Watts max	Tension de charge :	Divers
Détection basse tension :	1V	Capacité de la batterie :	Prends en charge toutes les capacités de batterie jusqu'à 40Ah
Courant débité :	<0.5mA	Protection du logement :	IP65
Température ambiante :	-20°C to +60°C, -4°F to +140°F	Dimensions (L x l x h) :	12,7 x 5,84 x 3,81 cm
Type de chargeur :	Chargeur intelligent	Poids unitaire :	0,23 kg
Type de batteries :	12V	Refroidissement :	Convection naturelle

Durées de chargement

(pour référence, les résultats peuvent varier)

Dimensions de la batterie	Durée de chargement estimée	
	12V	
8Ah	2	
12Ah	3	
24Ah	6	
40Ah	10	

CONTENU DE LA BOITE.

- Chargeur intelligent GENIUS2D
- Support de montage
- Vis autotaraudeuses (2)
- Sangle velcro sécurisée
- Guide d'utilisation et informations sur la garantie

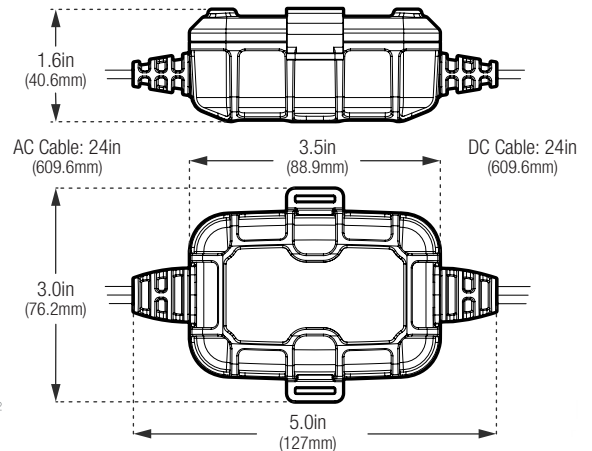

Emballage de vente au détail:

Dimensions: 8,7 x 8,8 x 16,5 (cm)
Poids: 0,33 kg
UPC: 0-46221-18013-8

Emballage intérieur:

Dimensions: 17,1 x 9,4 x 9,4 (cm)
Poids: 0,38 kg

Carton d'expédition:

Dimensions: 36 x 30,3 x 12 (cm)
Poids: 2,61 kg
Quantité: 16
UCC: 10046221180135

Unités par palette:

NA - 480 Unités
International - 384 Unités



CONFORMS TO UL STD. UL1236
CERTIFIED TO CSA STD. C22.2 No.107.2

NOCO

30339 Diamond Parkway, #102
Glenwillow, OH 44139 | USA
1.800.456.6626

no.co

NOCO®