



BOUWLAMP LED FLOODLIGHT

Gebruiksaanwijzing



1524218

LED | IP54 | 220-240 V | 50 Hz |  | CE |  | UK
CA

Operation/installation manual and specifications
Gebruiksaanwijzing / installatiehandleiding en specificaties

1 VERSION WITH PLUG

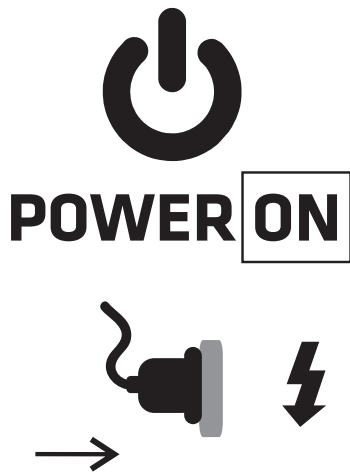

2 VERSION WITH PLUG

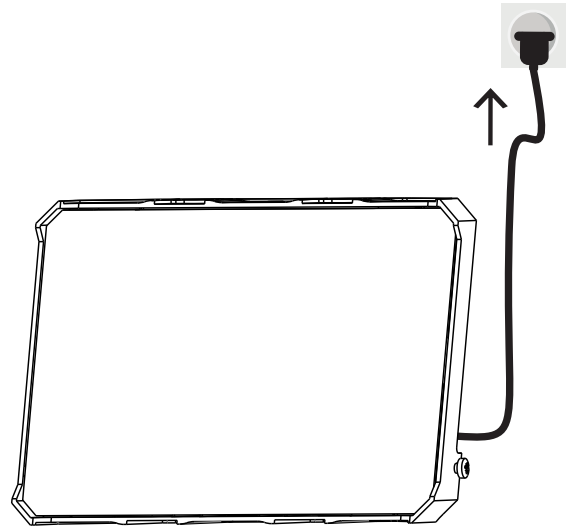

3 VERSION WITH PLUG

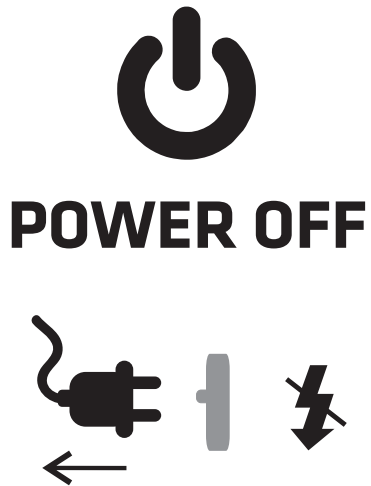

4 VERSION WITH PLUG

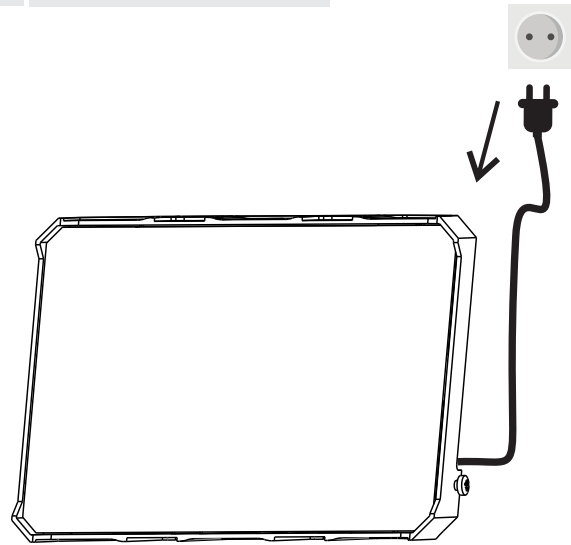

1 NO PLUG VERSION

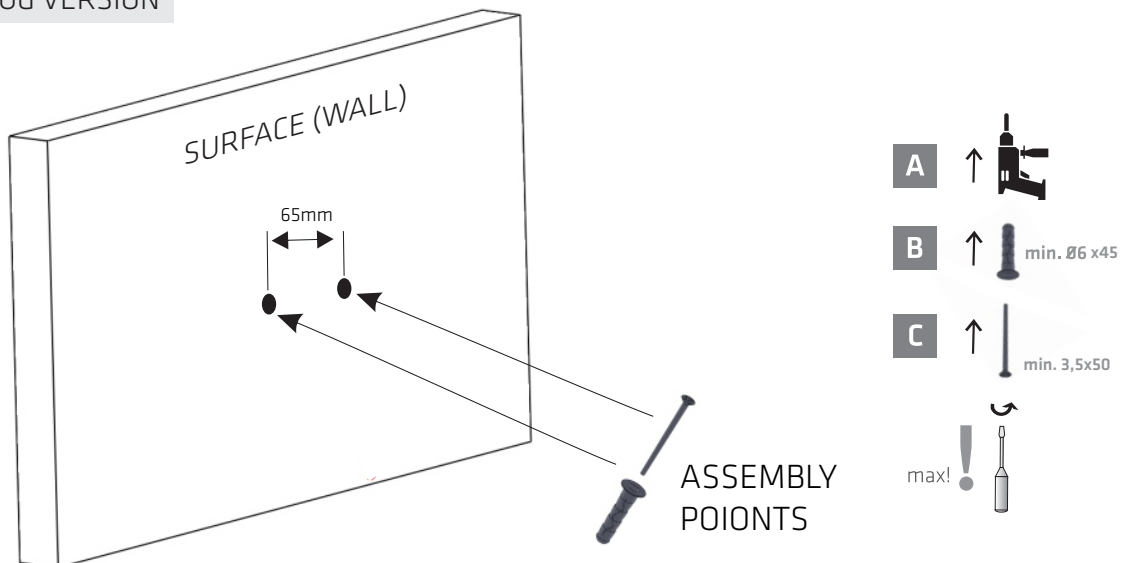

2A NO PLUG VERSION

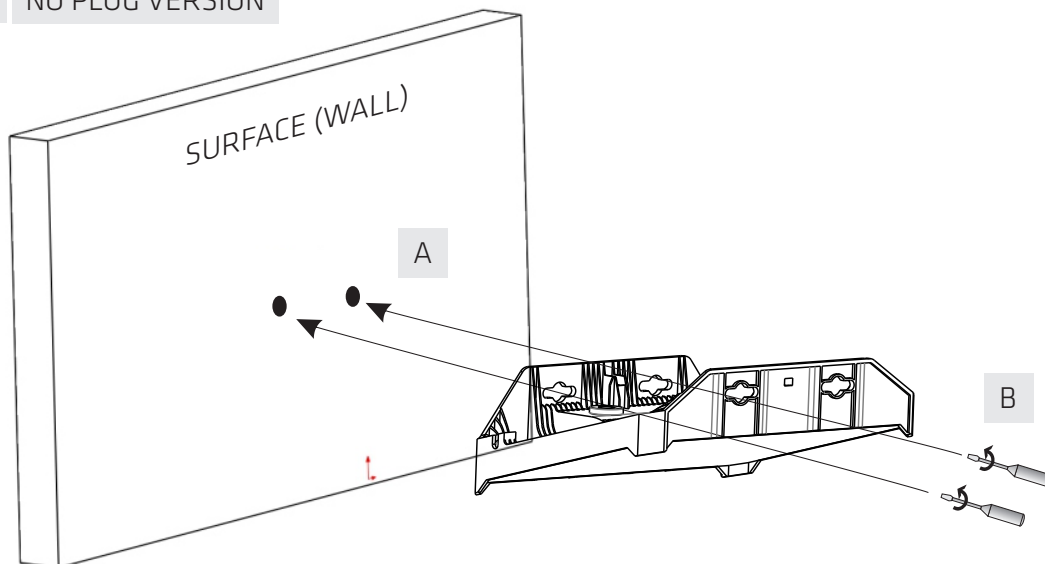

POWER OFF



2B ARM/PIR VERSION

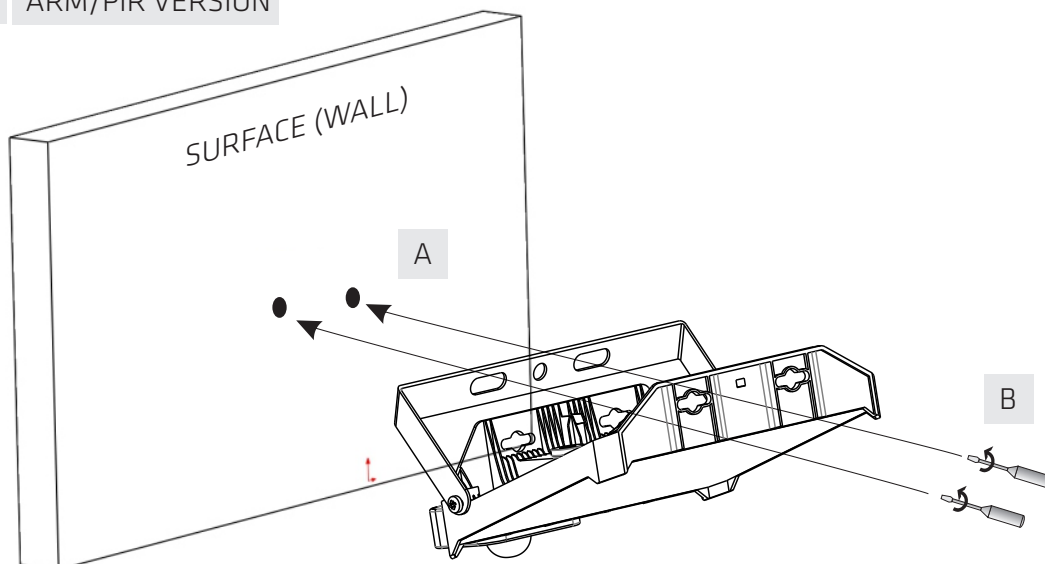



POWER OFF

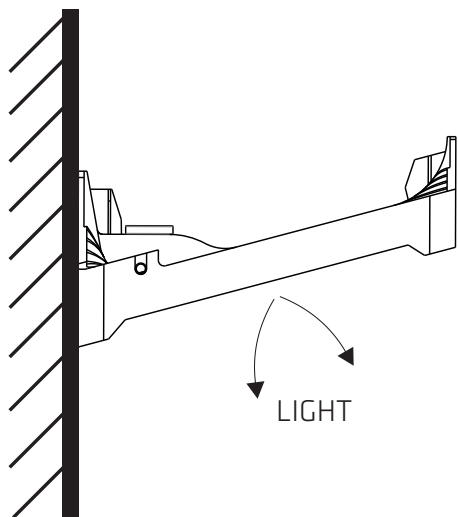

OPTION 1

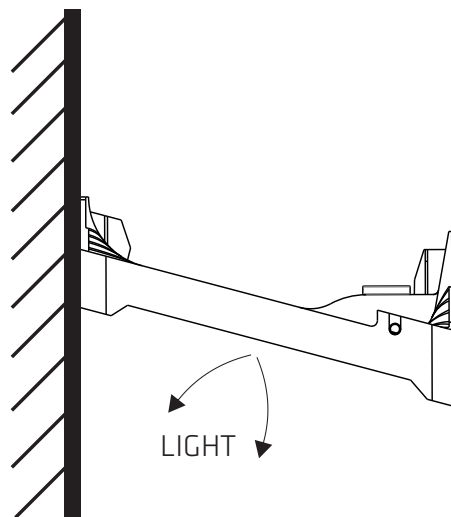

OPTION 2



ARM/PIR VERSION

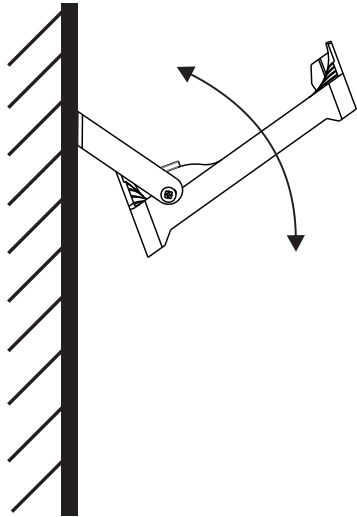

3 NO PLUG VERSION

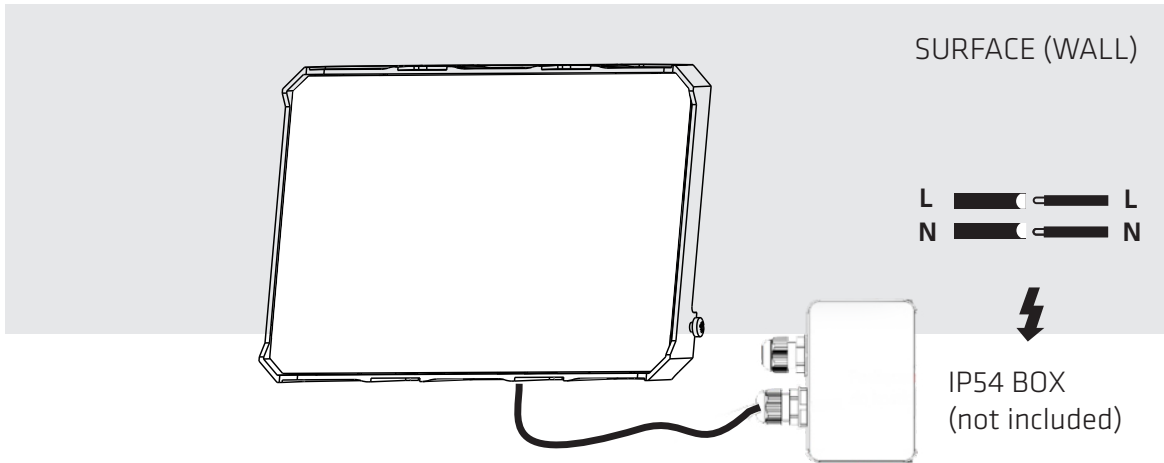

4 NO PLUG VERSION

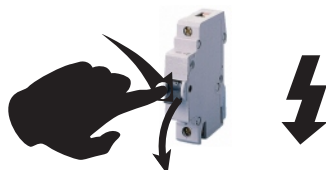
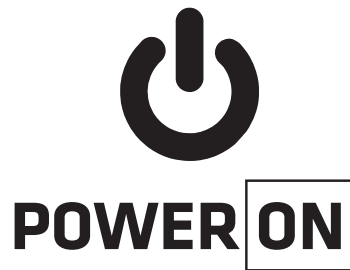

Technische Data:

SMD-LED, 220-240V, 50 Hz
Kabel 5m, H07RN-F 2x1 mm
Met Unischucko-stekker
Kabel 0,25m, H07RN-F 2x1 mm Zonder
Unischucko-stekker
Bescherminingsklasse II.
Niet explosie beschermt.

Technische Daten:

SMD LED, 220-240V, 50 Hz
5m Leitung, H07RN-F 2x1 mm
mit dem Unischuckostecker
0,25m Leitung, H07RN-F 2x1 mm
Schutzklasse II.
Nicht explosionsgeschützt.

Technical Data:

SMD LED, 220-240V, 50 Hz
Cable 5m, H07RN-F 2x1 mm
With Unischucko plug
Cable 0,25m, H07RN-F 2x1 mm
Without Unischucko plug
Protection class II.
Not explosion protect.

Caracteristiques techniques:

SMD LED, 220-240V, 50 Hz
Cable 5m qualite, H07RN-F 2x1 mm
avec prise Unischucko
Cable 0,25m qualite, H07RN-F 2x1 mm
Classe Protection II.
Non antideflagrante.

 Gesloten verlichtings armatuur met niet-vervangbare lichtbron. Het verwijderen van de kap of andere permanent geïnstalleerde onderdelen van de lamp is uiterst gevaarlijk. In geval van schade moet het verlichtingsarmatuur worden verwijderd volgens de beschrijving op het product.

 Non-separable lighting fixture with non-replaceable light source. Removal of diffuser or other non-separable part of the fitting may be dangerous. In case of any damage the lighting fixture must be disposed accordingly to the description on the product.

 Unzerlegbares Gehäuse mit festeingebautem Leuchtmittel. Das Entfernen von Abdeckung oder anderen festeingebauten Komponenten der Leuchte ist lebensgefährlich. Beschädigung eines Teiles der Leuchte soll auf dem Produkt beschriebene Entsorgung zu Folge haben.

 Ne pas ouvrir le luminaire (risqué de choqué électrique) et toucher les LED, car cela peut engendrer une détérioration de ces dernières (risque de décharge électrostatique - ESD). En cas de dommage des éléments du luminaire, il doit être jeté en conformité avec les principes du recyclage et descriptif attache au produit.

 De lamp is ontworpen voor gebruik buitenshuis, industriële toepassingen of andere toepassingen waar de verlichtingsnormen een CRI <80 toestaan.

 The luminaire is designed for outdoor use, industrial applications or other applications where the lighting standards allow CRI <80.

 Für Anwendungen außerhalb von Gebäuden, industrielle oder sonstige Anwendungen, bei denen die Beleuchtungsnormen CRI < 80 zulassen.

 Sa petite taille et sa conception compacte le rendent plus confortable à transporter. Luminaire conçu pour les applications extérieures, industrielles ou autres où un IRC < 80 est autorisé par les normes d'éclairage.

 Als de externe flexibele kabel beschadigd is, moet deze worden vervangen door een speciale kabel die verkrijgbaar is bij de fabrikant of zijn klantenservice



 If the external flexible cable is damaged it should be replaced with a special cable available at the manufacturer or its after-sales service

 Bei einer Beschädigung des elastischen Aussenkabels darf es ein Austausch vorgenommen werden, nur gegen eines Spezialkabels vom Hersteller oder in dessen Service

 Le cordon endommagé peut être remplacé soit par le fabricant soit par une personne qualifiée

 We willen u erop wijzen dat onze producten zijn gemarkeerd in overeenstemming met de Europese richtlijn 2002/96/CE en de Poolse wet op gebruikte elektrische en elektronische apparatuur met een teken van een doorgekruiste afvalcontainer: 



Deze markering wijst erop dat het apparaat, na gebruik, niet bij ander huishoudelijk afval mag worden geplaatst. De gebruiker is verplicht deze terug te geven aan de instanties die de gebruikte elektrische en elektronische apparatuur inzamelen. De inzamel-punten, waaronder de lokale inzamelpunten, winkels en gemeentelijke instanties zorgen voor een goed systeem om terugname van apparatuur mogelijk te maken. Correct omgaan met gebruikte elektronische apparatuur draagt bij aan het voorkomen van schadelijke gevolgen voor de gezondheid van de bewoners en natuurlijke omgeving die ontstaan door de aanwezigheid van gevaarlijke stoffen en onjuiste opslag en verwerking van dergelijke apparaten en apparatuur.

 We would like to inform you that our product's are marked in accordance with the European Directive 2002/96/CE and Polish Act on used electric and electronic equipment with a sign of a crossed-out waste container: 

This mark informs about the fact that the device, after its application use, cannot be placed together with other types of household waste. The user is obliged to return it to the entities conducting a collection of used electric and electronic equipment. The collection points, including local collection points, shops and municipal entities create a proper system making it possible for the return of equipment. Proper proceeding with used electronic equipment contributes to the avoidance of damaging consequences for the health of the inhabitants and natural environment which result from the presence of dangerous substances and improper storage and processing of such devices and equipment.

 Dieses Gerät ist gemäß der EU-Richtlinie 2002/96/WE und dem polnischen Gesetz über Elektro- und Elektronik-Altgeräte mit dem Symbol „durchgestrichene Mülltonne“ gekennzeichnet: 

Diese Kennzeichnung weist darauf hin, dass das Gerät nach Ablauf seiner Lebensdauer nicht zusammen mit anderen Hausabfällen entsorgt werden darf. Der Nutzer ist verpflichtet, das Gerät an diejenigen Entsorgungsträger zurückzugeben, die die Sammlung der Elektro- und Elektronik-Altgeräte durchführen. Die Entsorgungsträger, darunter lokale Sammelstellen, Geschäfte und kommunale Sammelstellen, bilden ein entsprechendes System, das die Rückgabe dieser Altgeräte ermöglicht. Die ordnungsgemäße Behandlung von Elektro- und Elektronik-Altgeräten trägt dazu bei, dass die für Mensch und Umwelt gefährlichen Auswirkungen, die durch gefährliche Substanzen sowie durch nicht ordnungsgemäße Lagerung und Weiterverarbeitung der Altgeräte entstehen, vermieden werden.

 Cet appareil porte le symbole d'un conteneur à ordures barré, marquage conforme à la Directive européenne 2002/96/WE et à la Loi polonaise sur le recyclage des appareils électriques et électroniques. 

Ce marquage informe que l'équipement concerné ne peut, une fois hors d'usage, être jeté dans le même réceptacle que les ordures ménagères. L'utilisateur est tenu de le rendre aux services chargés de la collecte d'appareils électriques et électroniques hors d'usage. Les agents chargés de cette collecte, dont les points de collecte locaux, les magasins et les municipalités, constituent un système adapté autorisant le dépôt de cet équipement. En appliquant les règles d'usage relatives à l'équipement électrique et électronique, vous contribuez à éviter des conséquences nocives à l'environnement naturel et humain, résultant de la présence dans ce type d'appareils d'éléments dangereux et de son entreposage ainsi que de son recyclage inadéquat.

Kelfort[®]

Ferney[®]

P.O. Box 24 • 1700 AA • Heerhugowaard
The Netherlands • Tel +31(0)72 - 576 50 00
